

# UCS, Glasvezel wandbox ORM 12 tbv. window cut

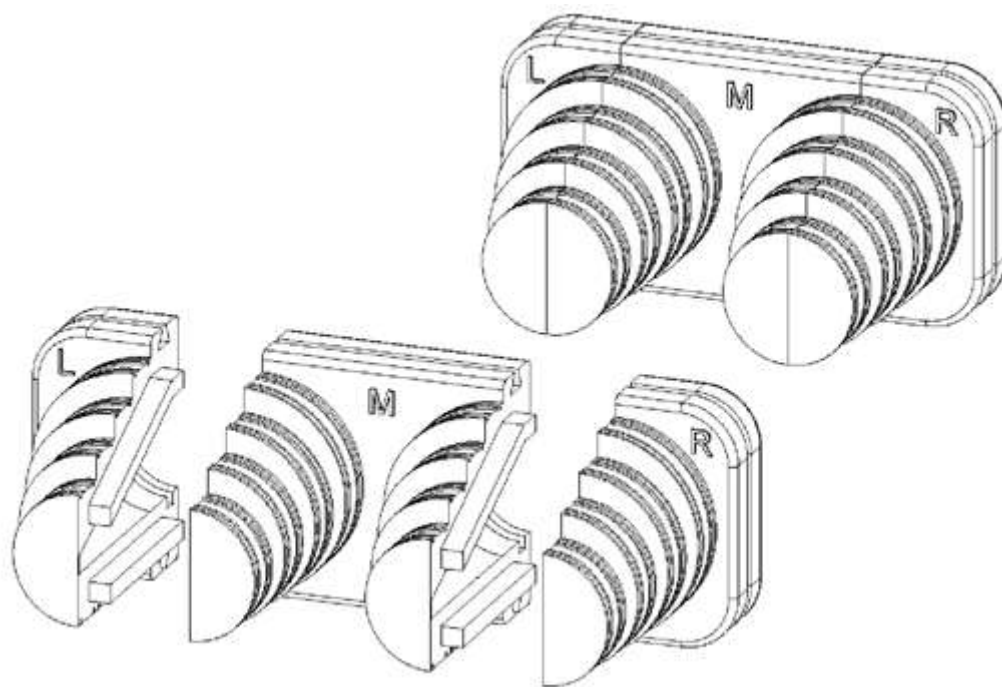

## Technische omschrijving

De doorvoer wordt gebruikt voor het invoeren, plaatsen en bevestigen van de ongedeelde kabel.

Type: PM 1  
Afmetingen: 100x50x55 mm  
Gewicht: 0,2 kg

Verklaring over productconformiteit:

Het product is vervaardigd in overeenstemming met geldige technische documentatie, ontwerp technologieprocedures en materiaal volgens de ISO 9001-norm.

## Assemblage procedure

1. Schaalverdeling van de bussen volgens de diameter van de gebruikte kabel.

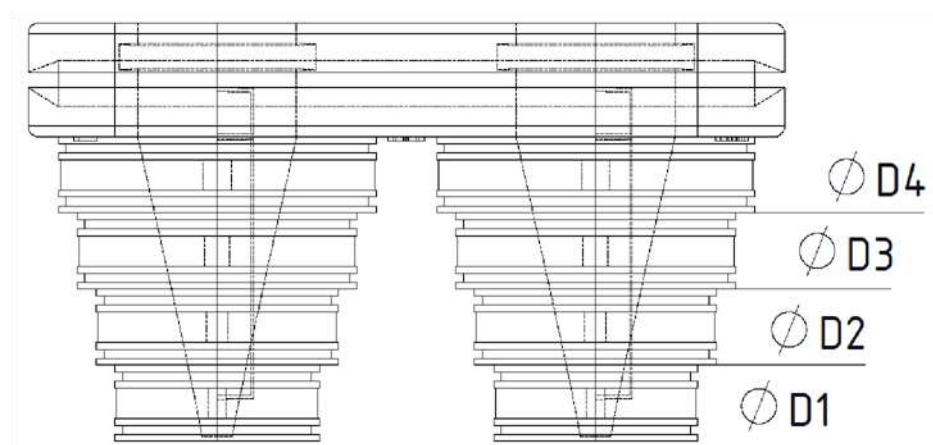

Ø	kabel diameter [mm]
D1	4 – 6
D2	6 – 12
D3	12 – 16
D4	16 – 22

2. Na het uitpakken de bus monteren.



3. Snijd het deel van de bus af volgens de diameter van de gebruikte kabel.



4. Verwijder de kabelbescherming op de gewenste lengte en laat deze in de lus van blootliggende buffers lopen. Breng smeermiddel aan op de bovenrand van de bus rond de omtrek.



4. Plaats de achterkant van de bus op de rand van de inlaat.



6. Plaats de bus over de hele omtrek in de inlaat, zorg ervoor dat hij goed zit en verwijder overtollig smeermiddel.



7. Monteer de clips op het uiteinde van de bussen en draai deze vast om de passerende kabel te sluiten.



8. Kijken naar de correct gemonteerde bus



9. De in de paragrafen 1-8 gespecificeerde handelingen mogen alleen worden uitgevoerd door een bevoegde technicus.